

PROTECO®

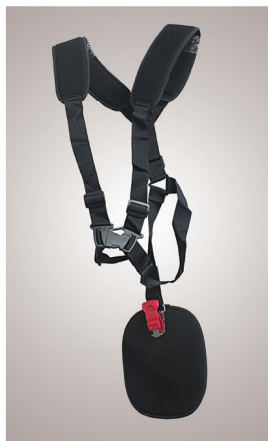

CE

PROTECO®

51.06-KR-43
51.06-KR-52

Ďakujeme Vám, že ste si zakúpili výrobok značky PROTECO.

SK



Obr. A

SK

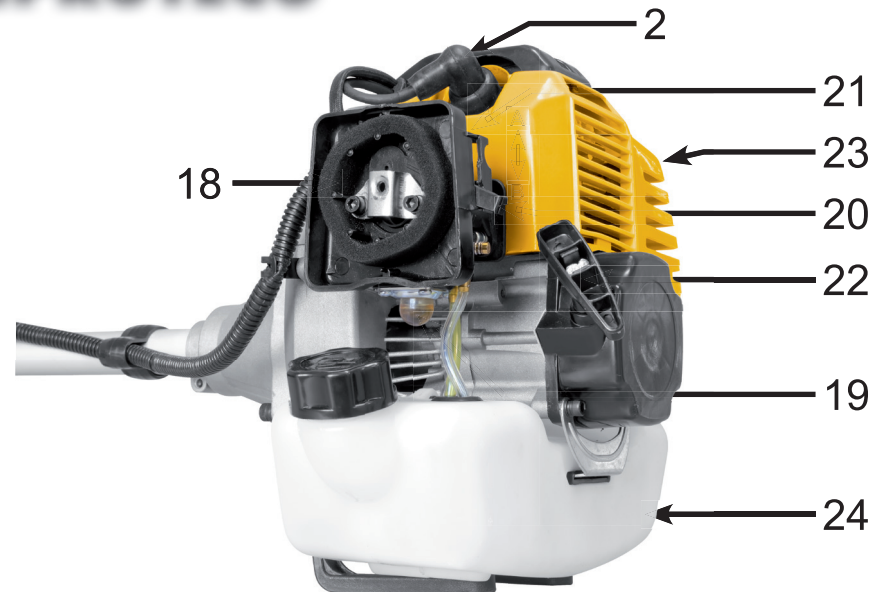

1. motor
2. spona
3. závesné oko
4. rukoväť
5. objímka rukoväte (riadičiel)
6. dlaňová poistka
7. kolískový spínač zapalovania
I. - START/ 0. - STOP
8. páčka plynu
9. aretačné tlačidlo
10. delená nosná rúrka
11. kryt žacieho ústrojenstva
12. upevňovacia polobjímka krytu
13. uhlová prevodová hlava
14. mazací otvor
15. ochranná lišta
16. trimovanie (orezávací nôž) struny
17. zapalovacia sviečka / konektor
18. vzduchový filter s molitanovou vložkou
19. palivová pumpička
20. ovládacia páčka sytiča
A) zatvorený (start) OFF
B) otvorený (prevádzková poloha) ON
21. skrutka pre nastavenie voľnobežných otáčok
22. ťahový štartér
23. tlmič výfuku
24. palivová nádrž
25. nosný postroj
26. špeciálny rýchlopúinací záves

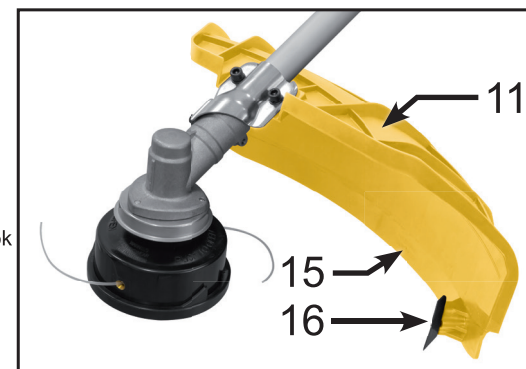

MEDZINÁRODNÉ BEZPEČNOSTNÉ SYMBOLY

Tento návod na obsluhu popisuje medzinárodné bezpečnostné symboly a piktogramy, ktoré môžu byť na krovínoreze vyobrazené. Prečítajte si návod, aby ste sa zoznámili s bezpečnostnými upozoreniami, montážou, obsluhou a odstraňovaním závad.

Pri práci s krovínorezom buďte veľmi opatrní. Pred prvým uvedením do prevádzky a pred všetkými prácami spojenými s údržbou, montážou a čistením, si dôkladne prečítajte návod na obsluhu.

Pred štartom motora si nasadte chrániče sluchu, tváre a prilbu. Minimálna bezpečná vzdialenosť od ostatných osôb je 15 metrov. V návode na obsluhu si prečítajte, aký olej je vhodný pre použitie vo vašom prístroji. Odmrštené predmety a rotujúce nože môžu spôsobiť ťažké zranenia.

Pri práci s prístrojom buďte veľmi opatrní.	Pred prvým uvedením do prevádzky a pred všetkými prácami spojenými s údržbou, montážou a čistením, si dôkladne prečítajte návod na obsluhu.	Pred štartom motora si nasadte chránič sluchu, tváre a prilbu.	Minimálna bezpečná vzdialenosť od ostatných osôb je 15 metrov.
Pri údržbe alebo výmene žacieho zariadenia, vždy odpojte konektor od zapaľovacej sviečky.	Nedoplňujte palivo za chodu motora.	POZOR! Nebezpečenstvo zásahu odmrštenými predmetmi. Dodržiavajte bezpečnú vzdialenosť.	Spínač zapaľovania Zapnúť
Spínač zapaľovania Vypnúť	Varovanie pred horúcim povrchom.	Rotujúci nôž pri odraze od zasiahnutého predmetu môže spôsobiť ťažké zranenia.	Používajte predpísané ochranné prostriedky. Používajte antivibračné rukavice a pevnú obuv.
POZOR! Palivo je horľavé a pary sú výbušné.	Neštartujte motor v uzavretom priestore.	POZOR! Výfukové plyny sú toxické.	Maximálne otáčky žacieho ústrojenstva.

**Pôvodný návod na použitie krovínorezu 51.06-KR-43 / 51.06-KR-52
TECHNICKÉ PARAMETRE**

Motor 42,7ccm / 51,7ccm	
Typ motora	vertikálny, jednovalcový, vzduchom chladený dvojtaktný spaľovací motor
Palivo	zmes benzínu BA 95 NATURAL a oleja v pomere 40:1
Objem palivovej nádrže	1,2L
Zapaľovanie	bezkontaktné elektronické
Zdvihový objem	42,7ccm / 51,7ccm
Maximálny výkon motora podľa ISO 8893	1,2kW / 1,45kW
Voľnobežné otáčky motora	3050±450 ± min ⁻¹
Zopnutie spojky	min.4500 min ⁻¹
Maximálne otáčky motora	10700 min ⁻¹ (strunová hlava)
	12000 min ⁻¹ (trojramenný nôž)
Maximálne otáčky výstupného hriadeľa prevodovej hlavy	8000 min ⁻¹ (strunová hlava)
	9000 min ⁻¹ (trojramenný nôž)
Zapaľovacia sviečka	BM6A/Torch, BPMR7A/NGK
Vzdialenosť medzi elektródami zapaľovacej sviečky	0,6 - 0,7 mm
Mazací olej výkonová trieda API TC, ISO E-GB, JASO FB, JASO FD, ISO-L-EGD/OEM	olej pre zaťažené vysokootáčkové dvojtaktné motory záhradnej techniky 40:1
Spínač zapaľovania	kolískový prepínač (START- STOP)
Páčka plynu	ovládanie prstom
Štartér	ťahový štartér s vratnou pružinou
Spojka	odstredivá
Nosná tyč	dvojdielna
Smer rotácie žacieho ústrojenstva	proti smeru hodinových ručičiek
Ekvivalentná hladina vibrácií P rúkavät'	8,0m/s ²
Ekvivalentná hladina vibrácií L rúkavät'	8,0m/s ²
Neistota hodnoty	K =1,5 m/s ²
Nameraná hladina akustického tlaku trojzubého noža	LpA, av = 95,7dB(A)
Nameraná hladina akustického tlaku strunovej hlavy	LpA, av = 96dB(A)
Neistota hodnoty	3 dB(A)
Nameraná hladina akustického výkonu trojzubého noža	LwA, av= 112,4dB(A)
Nameraná hladina akustického výkonu strunovej hlavy	LwA, av= 114dB(A)
Neistota hodnoty	3 dB(A)
Garantovaná hladina akustického výkonu	LwAav: 113 dB(A)

Žacie ústrojenstvo:	
trojramenný nôž	Ø 255x1,4mm / Ø 25,4
strunová hlava	struna NYLON Ø 2,5 mm
Hmotnosť krovinoresu (bez paliva)	7,77 kg (s trojramenným nožom)
	7,87 kg (so strunovou hlavou)

Použitie prístroja

Tento krovinores je určený:

- na použitie zodpovedajúcemu popisu v tomto návode a bezpečnostným upozorneniam
- výhradne pre prívätnu starostlivosť o záhradu
- k starostlivosti o trávnaté plochy

Tento krovinores nepoužívajte na iný účel, ako je určený.

Tento krovinores nie je určený pre trvalé zaťaženie, profesionálne použitie a komerčnú činnosť.

Rozsah použitia špecifikuje návod na obsluhu.

Starostlivo uschovajte návod na obsluhu. Dôkladne sa s návodom zoznámte a pri zapožičaní krovinoresu inému užívateľovi mu návod na použitie predajte.

Užívateľ krovinoresu je zodpovedný za všetky škody vzniknuté iným osobám a ich majetku!

Krovinores používajte len v predpísanom a dodanom technickom stave od výrobcu.

Používajte výhradne originálne príslušenstvo.

Svojoľné zmeny, úpravy a opravy krovinoresu vylučujú zodpovednosť výrobcu za zranenia a škody, ktoré by vďaka tomu vznikli.

Zároveň zaniká právo na uplatnenie záruky. Pokiaľ bude krovinores nevhodne používaný, predajca aj výrobca sa dištancujú od uplatnenia akejkoľvek záruky!

Výrobca nepretržite pracuje na vývoji tohto produktu, a preto si ponecháva právo na prípadné zmeny, napr. tvaru alebo vzhľadu výrobku, bez predchádzajúceho upozornenia.

Po dobu záruky je k opravám oprávnené iba autorizované servisné stredisko.

PRED POUŽITÍM KROVINOREZU ČÍTAJTE VŠETKY POKYNY

- Starostlivo si prečítajte tieto upozornenia. Zoznámte sa s obsluhou a manipuláciou s krovinoresom.
- Nikdy nepoužívajte tento krovinores, ak ste unavení, chorí alebo pod vplyvom alkoholu, návykových látok či liekov.
- Deti a mladiství, ktorí nedosiahli 18 rokov a osoby nespôsobilé nesmú krovinores používať.
- Najskôr skontrolujte celý krovinores, kým ho začnete používať. Poškodené alebo opotrebované diely vymieňajte len za nové originálne diely. Uistite sa, či sú všetky spojovacie prvky správne pripevnené a utiahnuté. Uistite sa, že je náležite nasadený kryt žacieho ústrojenstva a nachádza sa v predpísanej polohe, inak hrozí nebezpečenstvo poranenia prípadne odmrštenými predmetmi. Pokiaľ nebude dbané na toto upozornenie, môže dôjsť ku zraneniu užívateľa aj prizerajúcich osôb alebo k poškodeniu krovinoresu.
- Pri výmene struny alebo strunovej hlavy používajte iba originálny náhradný diel.
- Používajte len predpísaný žací nôž.
- Pri manipulácii s nožom používajte rukavice.
- Pred každým použitím krovinoresu vyčistite a prekontrolujte pracovný priestor. Odstráňte všetky predmety, ako sú kamene, konáre, črepy, klinec, drôty alebo povrazy, ktoré by sa mohli odmrstiť alebo zakliniť do žacieho ústrojenstva. Pri práci musia byť deti, ostatné prizerajúce osoby i zvieratá vzdialení v okruhu minimálne 15 metrov, pre prizerajúce osoby vždy vzniká riziko zasiahnutia odmrštenými predmetom.

Prizerajúca osoba by vždy mala byť vybavená ochranou očí. Ak sa niekto približuje do Vášho pracovného priestoru, okamžite vypnite motor a počkajte, kým sa žacie ústrojenstvo úplne nezastaví.

- Pred naštartovaním motora vždy vyskúšajte páčku plynu. Musí sa po stlačení a uvoľnení automaticky vracať do východiskovej polohy.

Všetky nastavenia, výmeny žacieho ústrojenstva alebo údržbu vykonávajte vždy pri vypnutom spínači zapalovania a odpojenom kábli od zapalovacej sviečky. Ak nejdú znížiť otáčky, vplyvom zaseknutej plynovej páčky alebo závady karburátora, krovinores ihneď vypnite a nepoužívajte ho, kým porucha nebude odstránená. Neodstraňujte bezpečnostné štítky z krovinoresu. Nečitateľné alebo poškodené štítky nahraďte novými. Pri práci i údržbe vždy používajte osobné ochranné pomôcky!

Bezpečnostné pokyny pre benzínové krovinoresy

POZOR: Benzín je veľmi nebezpečná horľavina, výpary môžu pri vznietení explodovať.

Vykonajte nasledujúce bezpečnostné opatrenia:

- Nevdychujte benzínové výpary, sú jedovaté.
- Palivo skladujte len v schválených a na tento účel určených kanistroch.
- Kanister s palivom nikdy nenechávajte na priamom slnku.
- Zamedzte možnosti vznietenia rozliateho benzínu.
- Dodržujte požiarne bezpečnostné predpisy, aby ste zamedzili možnosti vzniku požiaru.
- Pred plnením paliva vždy vypnite motor a nechajte ho vychladnúť. Nikdy nepovoľujte viečko nádrže kým je motor horúci! Palivo doplňajte iba, ak je motor studený. Viečko nádrže pomaly odskrutkujte, aby ste znížili tlak v nádrži. Nikdy krovinores nepoužívajte bez pevne zaskrutkovaného viečka palivovej nádrže.
- Plnenie paliva vykonávajte v čistom a dobre vetranom priestore, najlepšie vonku, kde sa nenachádzajú žiadne zdroje iskier alebo otvoreného ohňa. Nikdy pri dopĺňaní paliva nefajčíte. Rozliate palivo okamžite z krovinoresu utrite. Motor štartujte až po vyprchaní benzínových výparov.
- Pred štartom motora krovinores odnesť aspoň 10 metrov od miesta plnenia paliva.
- Pri práci s krovinoresom alebo plnením paliva nikdy nefajčíte a vyhýbajte sa iskrám a otvorenému ohňu.
- Ak s krovinoresom nepracujete, nenechávajte ho na priamom slnku. Silným zahriatím benzínu v nádrži dôjde k zvýšeniu tlaku a môže dôjsť k presýteniu karburátora.
- Znečistené handry olejom alebo benzínom nevhadzujte do bežného odpadu, ale odovzdajte ich v zberni.

Bezpečnosť pri používaní

- Nikdy krovinores neštartujte a nenechajte bežať, ak sa nachádzate v uzavretom priestore. Vdychovanie výfukových plynov môže byť smrteľné. Obsahujú jedovatý oxid uhoľnatý. Krovinores je určený iba pre vonkajšie použitie.
- Vždy keď krovinores používate, noste ochranné okuliare alebo tvárový štít, prilbu, chrániče sluchu, antivibračné rukavice, pevnú obuv s protišmykovou podrážkou, pevné dlhé nohavice.
- Nikdy pri práci s krovinoresom nenoste žiadne voľné oblečenie, šperky, krátke nohavice, sandále a nechodte bez topánok. Vlasy noste stiahnuté a vyčesané.
- Bezpečnostný kryt žacieho ústrojenstva musí byť vždy nasadený. Obe žacie struny musia byť pred prevádzkou vytiahnuté a správne nainštalované. Struna nesmie presahovať obrys krytu. Na kryte musí byť nainštalovaná ochranná lišta s trimovacím (orezávačom) nožom pre skracovanie struny.
- Krovinores je vybavený odstredivou spojkou. Žacie ústrojenstvo sa nesmie pri voľnobežných otáčkach motora otáčať. Ak tomu tak nie je, nastavte voľnobežné otáčky, prípadne kontaktujte servisné stredisko.
- Žacieho ústrojenstva sa po naštartovaní motora nikdy nedotýkajte!
- Krovinores používajte iba pri dennom svetle alebo pri veľmi dobrom osvetlení.
- Buďte pripravení na používanie krovinoresu už vo chvíli keď potiahnete za štartovacie lanko.

Užívateľ aj krovínorez sa musia pri štartovaní nachádzať v stabilnej pozícii. Dbajte na pokyny ohľadom štartu a vypnutia krovínorezu.

- Krovínorez používajte výhradne k účelu, ku ktorému je určený.
- Pracujte tak, aby ste mohli za všetkých okolností krovínorez bezpečne ovládať.
- Krovínorez držte pri práci vždy pevne oboma rukami. Vždy držte pevne nosnú aj ovládaciu rukoväť.
- Pri práci používajte vždy nosný postroj.
- Chráňte si ruky, tvár a nohy pred všetkými pohyblivými časťami krovínorezu. Nikdy sa nedotýkajte žacieho nástavca kým sa ešte točí a nepokúšajte sa ho zastaviť.
- Nikdy nedvíhajte roztočené žacie ústrojenstvo od zeme.
- Nedotýkajte sa motora ani tlmiča výfuku. Hrozí riziko popálenia. Tieto časti sú za chodu motora veľmi horúce. A zostávajú ešte horúce určitú dobu po vypnutí motora.
- Nikdy nenechávajte motor bežať vo vysokých otáčkach, ak nevyžívate.
- Nikdy sa nedotýkajte zapalovacej sviečky alebo kábla, keď je motor v chode, môže dôjsť k úrazu elektrickým prúdom.
- Vždy krovínorez vypnite, ak s ním nepracujete, alebo sa premiestňujete z miesta na miesto.
- Pokiaľ dôjde k nárazu žacieho noža do cudzieho telesa, ihneď vypnite motor. Hrozí nebezpečenstvo spätného rázu, ktorý môže vyvolať prudký, nečakaný pohyb celého stroja. Prekontrolujte, či nedošlo ku škodám na žacom ústrojenstve alebo na ostatných častiach krovínorezu.
- Krovínorez nikdy nepoužívajte, ak sú niektoré jeho časti uvoľnené alebo poškodené.
- Motor vypnite a odpojte zapalovaciu sviečku, vždy ak budete vykonávať údržbu, opravu alebo vymieňať žací nadstavce za iné nadstavce.
- Používajte vždy len originálne náhradné diely. Tieto diely môžete zakúpiť u Vášho predajcu.
- Nikdy nepoužívajte príslušenstvo alebo náhradné diely, ktoré nie sú pre tento krovínorez určené. Následkom môžu byť vážne zranenia užívateľa a poškodenie krovínorezu.
- Udržujte Váš krovínorez v čistote a dbajte na to, aby na hriadelí medzi ochranným krytom a žacím ústrojenstvom nezostávali namočané zvyšky rastlín.
- Aby ste predišli vzniku požiaru, pravidelne čistite motor aj tlmič výfuku od trávy. Poškodený tlmič výfuku vždy nechajte vymeniť.
- Všetky opravy v záručnej dobe je oprávnené vykonávať iba autorizované servisné stredisko.

Zdravotné riziká

Pri dlhšom používaní krovínorezu môže dôjsť k prerušeniu prekrvenia rúk spôsobené vibráciami a dlhodobým držaním rukovätí. Všeobecne určená doba používania nemôže byť stanovená, pretože závisí na viacerých faktoroch.

Doba použitia môže byť predĺžená:

- ochranou rúk (teplé rukavice)
- častejšími prestávkami počas práce
- použitím antivibračných rukavíc

Doba použitia môže byť skrátená:

- osobnou dispozíciou k zlému prekrveniu (často studené ruky, brnenie)
- nízkou vonkajšou teplotou
- silou úchopu (príliš silný úchop bráni prietoku krvi)

Pri pravidelnom, dlhodobom používaní krovínorezu a pri opakovanom výskyte spomínaných príznakov (napr. mravenčenie prstov) odporúčame lekárske vyšetrenie.

POZOR! Aj pri riadnom používaní krovínorezu zostáva isté riziko, ktoré nemôže byť vylúčené. Vďaka charakteru a konštrukcii krovínorezu môžu nastať nasledujúce potenciálne ohrozenia:

- kontakt s nechráneným ostrím (nebezpečenstvo porezania)
- dotknutie sa žacieho ústrojenstva pri chode krovínorezu (nebezpečenstvo porezania, amputácia končatín)
- poruchy sluchu, ak nie je používaná ochrana sluchu
- zdraviu škodlivé výfukové splodiny z motora uvedeného do prevádzky v uzavretej miestnosti (nevoľnosť)
- popálenie pri kontakte s horúcimi časťami motora
- zasiahnutie odmrštenými predmetmi

Ďalšie bezpečnostné upozornenia

- Kým je v nádrži ešte benzín, nikdy krovínorez neskladujte v budove, kde by mohli benzínové výpary prísť do styku s iskrami alebo otvoreným ohňom.
- Pred transportom alebo uskladnením nechajte motor úplne vychladnúť a vyprázdňte palivovú nádrž.
- Pri transporte krovínorez riadne upevnite.
- Pri akejkoľvek manipulácii alebo preprave musí byť vždy na žacom ústrojenstve nainštalovaný kryt.
- Pri prenášaní krovínorezu a akejkoľvek manipulácii musí byť vždy vypnutý motor.
- Krovínorez prenášajte vždy motorom dopredu a žacím ústrojenstvom smerujúcim dozadu.
- Nikdy krovínorez nepolievajte ani nekropte vodou alebo inými tekutinami. Rukoväte krovínorezu udržiavajte suché, čisté, bez zvyškov paliva a oleja. Krovínorez čistite po každom použití, dbajte na pokyny na čistenia a uskladnenia.
- S krovínorezom nikdy nepracujte za nepriaznivých svetelných a poveternostných podmienok.
- Motor nikdy neštartujte bez žacieho ústrojenstva, môže dôjsť k prekročeniu maximálnych povolených otáčok motora.
- Krovínorez používajte vždy v kompletnom stave.

Návod na montáž

Montáž ochranného krytu rukoväti a nastavenie nosného postroja

Na nosnú tyč (10) upevnite na plechovú polobjímku (12) ochranný kryt (11) pomocou dvoch imbusových skrutiek. Rukoväť namontujte do objímky (5) na nosnej tyči. Navlečte si nosný postroj (25) a posuvnými sponami upravte jeho veľkosť tak, aby Vám dobre a pohodlne sedel. Popruh je vybavený špeciálnym rýchlopúinacím závesom (26). Pre uvoľnenie krovínorezu zo závesu stačí len vytiahnuť závoru.

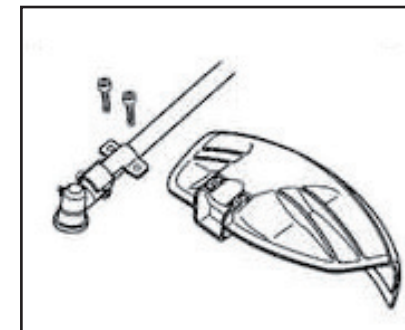

Pozor: Po vytiahnutí závoru dôjde k okamžitému uvoľneniu karabíny, preto je nutné pevne držať krovínorez za nosnú tyč, aby nedošlo k jeho nechcenému pádu. Karabína potom zostáva na nosnom oku krovínorezu.

Zaveste zmontovaný krovínorez (vrátane žacieho ústrojenstva tj. noža alebo strunovej hlavy) na karabínu a upravte dĺžku nosného popruhu. Potom uchopte krovínorez za rukoväť a postavte sa do pracovnej pozície.

Povolením a posunutím upevňovacej objímky po nosnej tyči nastavte rukoväť tak, aby ste stáli vo vzpriamenej polohe a prevodová hlava s kosiacim zariadením bola tesne nad zemou. Potom upevňovacie

skrutky objímky dotiahnite. Ak pustíte zavesený krovinorez, mal by sa ľahko dotýkať žacím ústrojenstvom zeme. Ak tomu tak nie je, upravte vyváženie posunutím závesného oka (3) na nosnej tyči. Po montáži a nastavení prekontrolujte dotiahnutie všetkých skrutkových spojov.

Bezpečnosť pri použití trojramenného noža / strunovej hlavy.

- Zotrvačnosťou dotáčajúce sa žacie ústrojenstvo môže spôsobiť zranenie ešte potom, čo je vypnutý motor, alebo uvoľnená páčka plynu. Krovinorez držte pevne, kým točiace sa žacie ústrojenstvo úplne nezastaví.
- Ak nevyžínate a žacie ústrojenstvo nie je v zábere, nenechajte motor bežať vo vysokých otáčkach.
- Pokiaľ dôjde k nárazu žacieho ústrojenstva do cudzieho predmetu alebo sa do žacieho ústrojenstva zamotá drôt, povraz, alebo veľké množstvo trávy, okamžite vypnite motor. Skontrolujte, či nedošlo k poškodeniu žacieho ústrojenstva.
- Ak dôjde k poškodeniu krovinorezu, obráťte sa na autorizovaný servis a nechajte krovinorez opraviť a až potom ho opäť používajte. Nikdy nečistite žacie ústrojenstvo, pokiaľ je motor naštartovaný! Pred čistením vždy vypnite motor a odpojte konektor (fajku) od zapalovacej sviečky. Nikdy nepoužívajte nôž, ktorého ostrie je ohnuté, popraskané, nadmerne opotrebované alebo tupé. Takto poškodený nôž nepoužívajte. Nikdy sa nepokúšajte akýmkoľvek spôsobom nôž opraviť !! Úpravy ani opravy noža nie sú dovolené !!
- Nikdy čepele trojzubého noža neostrite do špičky. Špička ostria sa môže počas prevádzky krovinorezu odlomiť a môže spôsobiť vážne poranenia. Poškodený nôž vždy vymeňte za nový.

POZOR

Pri neobvyklých, silných vibráciách, alebo akomkoľvek neštandardnom správaní krovinorezu okamžite vypnite motor. Vibrácie, alebo neštandardné správanie krovinorezu, sú vždy dôsledkom závady. Než budete pokračovať v práci, dôkladne krovinorez skontrolujte. Prípadnú poruchu nechajte odstrániť v autorizovanom servisnom stredisku. Ak budete prevádzkovať krovinorez poškodený alebo s prejavujúcou sa poruchou, ohrozujete seba aj okolie a zvyšujete tiež rozsah poškodenia stroja!

Montáž

Pre jednoduchšiu demontáž alebo montáž trojramenného noža / strunovej hlavy, položte krovinorez na zem alebo na pracovný stôl. Pred akoukoľvek montážou alebo údržbou vždy vypnite spínač zapalovania a odpojte konektor (fajku) od zapalovacej sviečky.

Strunová hlava

Montáž strunovej hlavy

Na hriadeľ nasadte unášač. Prestrčte imbusový kľúč otvorom v kryte unášača. Naskrutkujte strunovú hlavu otáčaním v protismere hodinových ručičiek a pevne ju dotiahnite. Pozor ľavý závit! Odstráňte imbusový kľúč z otvorov.

Strunovú hlavu doťahujte len rukou, nepoužívajte žiadne nástroje. Pozor - pri použití strunovej hlavy musí byť na kryte žacieho ústrojenstva vždy nainštalovaná spodná lišta, ktorej súčasťou je trimovací (orezávací) nôž pre skraccovanie struny. Ak dôjde k poškodeniu lišty alebo trimovacieho noža, nepouži-

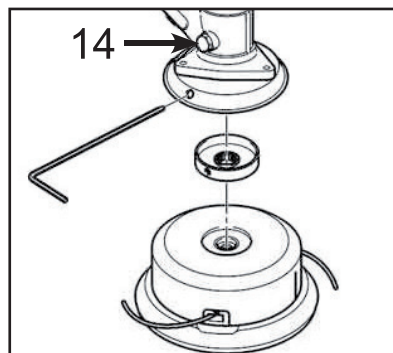

vajte strunovú hlavu, kým nebudú tieto diely nahradené novými. Trimovací nôž udržiavajte ostrý. Pozor na porezanie pri čistení krytu alebo manipulácii s lištou.

Použitie strunovej hlavy

Krovinorez používajte len vtedy, ak ste si pozorne prečítali návod a dodržujete uvedené bezpečnostné opatrenia.

- Vždy pred vyžínaním skontrolujte pracovný priestor a vyčistite ho od konárov, kameňov, povrazov, črepov, drôtov a iných cudzích telies, ktoré by mohli byť zachytené a vymrštené.
- Kým začnete krovinorez používať, postavte sa do pracovnej pozície.
- Pred navedením strunovej hlavy do záberu, pridajte plný plyn.
- Ak je to možné vyžínajte vždy sprava do ľava. Pokosená tráva môže byť takto lepšie odhodená. Pri každom spätnom pohybe neuberajte plyn. Zbytočne tým opotrebovávate spojku, karburátor, zaťažujete motor, zvyšujete riziko namotávania trávy a znižujete efektivitu vyžínania. Je efektívnejšie pri vyžínaní občas vyviesť strunovú hlavu zo záberu a ubrať na niekoľko sekúnd plyn, aby motor trvalo nepracoval pri maximálnych otáčkach a zaťažení a mal čas sa ochladiť.
- Strunovú hlavu pri vyžínaní udržiavajte paralelne so zemou, ale nedotýkajte sa zeme, aby nedochádzalo k zbytočnému uvoľňovaniu struny a opotrebeniu hlavy.
- Ak nevyžínate, nestláčajte páčku plynu a motor nechajte bežať na voľnobeh.
- Vyžínajte iba koncom struny, najmä pozdĺž múrov. Vyžínanie viac než len koncom struny znižuje efektivitu práce, spôsobuje preťaženie motora a namotávanie trávy na hlavu a hriadeľ.
- Trávu vyššiu ako je 20 cm vyžínajte v malých stupňoch zhora nadol, aby ste predišli predčasnému opotrebovaniu struny, namotávaniu trávy na hlavu a zbytočnému preťaženiu motora.
- Vyžínanie menších úsekov je efektívnejšie a prináša lepšie výsledky.
- Vyžínajte iba, ak je tráva suchá. Vyhýbajte sa vetvám a slabým stromčekom (môže dôjsť k omotaniu struny, jej vytrhnutiu a poškodeniu hlavy).
- Krovinorez je dodávaný s poloautomatickou hlavou, ak sa struna opotrebuje a skráti, klepnite zľahka strunovou hlavou o zem pri stredných otáčkach motora. Tým dôjde k vysunutiu struny cca o 25 mm. Vyhnite sa predlžovaniu struny vo vysokej tráve. Môže dôjsť k namotaniu trávy na hlavu a hriadeľ žacieho ústrojenstva.

Životnosť vyžínacej struny závisí na viacerých faktoroch:

- dodržiavanie predchádzajúcich tipov
- povaha vyžínaného porastu
- prostredia kde kosíte (napr. struna sa rýchlejšie opotrebováva, ak kosíte u obrubníkov a múrov ako keď kosíte okolo stromov).

Údržba strunovej hlavy

Po práci vždy hlavu aj hriadeľ očistite od trávy, skontrolujte, či sú funkčné západky veka a či hlava nevykazuje známky poškodenia. Opatrebovanú alebo poškodenú hlavu nepoužívajte a vymeňte ju za novú!

Výmena struny

Upozornenie:

Používajte iba nylonovú strunu max. Ø 2,0 mm. Použitie strún z iných materiálov (oceľové lanko a pod.) a iných väčších priemerov nie je dovolené! Stlačte obe západky proti sebe vid. obr. na boku strunovej hlavy. Tým dôjde k uvoľneniu spodného veka. Vyberte cievku, pružinu. Hlavu vnútri vyčistite od prípadných nečistôt. Odstrihnite novú strunu o dĺžke 5m. Strunu prehnite uprostred. V mieste ohybu ju zavlečte do výrezu v cievke a namotajte ju v smere šípky

vyznačenej na cievke (obr. A).

Pozor - obe polovice struny je nutné motať spoločne rovnakým smerom bez kríženia, aby nedochádzalo k poruchám pri vysúvaní strún. Ponechajte cca 20cm rezervu a zakliesnite struny do protiahlych výrezov na boku cievky, aby nedošlo k ich odmotaniu pri vkladaní cievky do hlavy. Voľné konce strún prestrčte otvormi v strunovej hlave. Vložte pružinu a cievku dovnútra. Nasaďte spodný kryt. Skontrolujte západy, či sa nachádzajú vo výrezoch a sú riadne zaistené. Zatiahnite za struny a uvoľnite ich z výrezov. Ťahom za struny a stlačením stredového gombíka skontrolujte, či sa struna správne uvoľňuje. Ak áno, strunová hlava je pripravená na ďalšie použitie.

Montáž trojramenného noža

Pozor! Použitie pílového kotúča nie je dovolené!

- Pri manipulácii s nožom používajte rukavice.
- Na hriadeľ nasadte unášača.
- Prestrčte imbusový kľúč otvorom v kryte a unášača.
- Umiestnite trojramenný nôž na hnací hriadeľ.
- Vycentrujte ho na osadenie unášača.
- Nasaďte podložku a potom dištančnú misku na hnací hriadeľ.
- Skontrolujte, či sú diely riadne usadené a vycentrované.
- Držte pevne zaistovacia tyčka, naskrutkujte a utiahnite matku proti smeru hodinových ručičiek. Pozor ľavý závit! Uťahovací moment matky je 30 Nm.
- Odstráňte z otvoru imbusový kľúč.
- Skontrolujte otáčaním, či je nôž dobre vycentrovaný.
- Z krytu žacieho ústrojenstva demontujte spodnú lištu s trimovacím nožom.

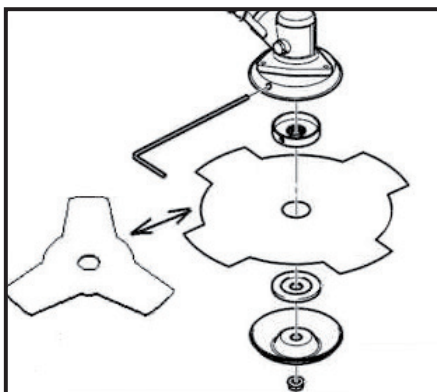

Pozor. Pred každým použitím skontrolujte dotiahnutie upevňovacej matky žacieho noža.

Pri demontáži a spätnéj montáži noža vymeňte upevňovaciu matku za novú.

Použitie trojramenného noža

Krovinorez používajte len vtedy, ak ste si pozorne prečítali návod a dodržujete uvedené bezpečnostné upozornenia.

- Vždy pred vyžínaním skontrolujte pracovný priestor a vyčistite ho od konárov, kameňov, povrazov, črepov, drôtov a iných cudzích telies, ktoré by mohli byť zachytené a vymrštené.
 - Trojramenný nôž je určený len pre kosenie trávy.
 - Než začnete krovinorez používať, postavte sa do pracovnej pozície.
 - Pred navedením noža do záberu, pridajte plný plyn.
 - Ak je to možné vyžínajte vždy sprava do ľava. Pokosená tráva môže byť takto lepšie odhodená.
- Pri každom spätnom pohybe neuberajte plyn. Zbytočne tým opotrebovávate spojku, karburátor zaťažujete motor, zvyšujete riziko namotávania trávy a znižujete efektivitu vyžínania. Je efektívnejšie pri vyžínaní občas vyvieť nôž zo záberu a ubrať na niekoľko sekúnd plyn, aby motor trvalo nepracoval pri maximálnych otáčkach a zaťaženií a mal čas sa ochladiť.
- Vyžínajte rytmicky a nôž pri práci udržiavajte paralelne so zemou.
 - Ak nevyžínate, nestláčajte páčku plynu a motor nechajte bežať na voľnobeh.

- Vyžínanie menších úsekov prináša lepšie výsledky.
 - Pri spätnom pohybe sa vyhňte už pokoseným rastlinám.
 - Pri práci nikdy nezdvíhajte žacie ústrojenstvo nad úroveň kolien!
 - Pozor - trojramenný nôž nie je určený na vyžínanie drevín (kríky, náletové dreveny, a pod.).
- Údržba noža
- Trojramenný nôž očistite a odstráňte z neho zvyšky rastlín.
 - Ostrie ošetrite konzervačným olejom. Ochráňte ho takto pred koróziou.
 - Na nôž nainštalujte ochranný kryt, a uložte ho na suchom a bezpečnom mieste mimo dosahu detí a nepovolaných osôb.

Údržba prevodovej hlavy - mazanie

Po cca 5-tich hodinách prevádzky, namažte prevodovú hlavu mazacím tukom určeným pre mazanie prevodoviek krovinorezov.

Starostlivo očistite miesto okolo skrutky.

Odskrutkujte skrutku (14) na boku prevodovej hlavy a vtačte do dutiny mazací tuk a naplňte ním prevodovku. Dbajte, aby sa do otvoru nedostali nečistoty. Naskrutkujte skrutku späť s citom ju dotiahnite. Pozor - ak nebude prevodová hlava mazaná, dôjde k poškodeniu ložísk a prevodov!

Odporúčania o použití oleja a paliva

Používajte výhradne vysoko kvalitný olej, určený pre zaťažené, vzduchom chladené vysokootáčkové dvojtaktné motory. API TC, ISO E-GB, JASO FB, JASO FD, ISO-L-EGD/OEM
Olej pre dvojtaktné motory miešajte vždy podľa pokynov výrobcu motora nie podľa údajov výrobcu oleja v pomere 40: 1! Použitie nekvalitného alebo nevhodného oleja má za následok nedostatočné mazanie motora, zvýšenú tvorbu karbónu a následné poškodenie motora.

Palivo

Používajte vždy čistý, čerstvý bezolovnatý benzín BA95! Palivo nesmie byť staršie ako 1 mesiac.

Pokyny pre miešanie paliva

Palivo miešajte vždy čerstvé, tesne pred použitím v priloženej nádobe, ktorá je súčasťou balenia.

POZOR - Nevhodné paliva alebo nesprávny miešací pomer môžu spôsobiť závažné poškodenie motora! Striktno dodržiavajte pokyny pre miešanie paliva. Pomer benzínu a oleja je 40: 1. Palivo sa nesmie miešať priamo v nádrži prístroja! Miešajte len toľko paliva, koľko spotrebujete.

Obsluha motora

Pri manipulácii s palivom dodržujte predpísané bezpečnostné pokyny.

Štartovanie motora

1. Benzín zmiešajte, podľa pokynov pre miešanie paliva s olejom. Nádrž naplňte palivovou zmesou.
 2. Spínač zapaľovania (7) prepnite na pozíciu I.
 3. 5x - 10x stlačte palivovú pumpičku (19) (nachádza sa na spodnej časti karburátora), kým nebude balónik plný paliva.
 4. Páčku sýtiča (20) nastavte hore na pozíciu (A) OFF.
 5. Uchopte ovládacia rukoväť a stlačte plynovú páčku (8). Palcom zatlačte a držte aretačné tlačidlo (9). Uvoľnite plynovú páčku a až potom aretačné tlačidlo. Plynová páčka zostane zaistená.
- POZOR - ARETÁCIU PLYNU POUŽÍVAJTE LEN PRI ŠTARTE NIE PRI PRÁCI.**

6. Pri štartovaní motora musí krovinorez ležať vždy na zemi!

Ľavou rukou pevne pridržiňte motor. Povyťahnite lanko štartéra (22) až kým nepocítite odpor (západky sa opreli do zubov). Potom rázne potiahnite. To opakujte niekoľkokrát kým nedôjde k naštartovaniu motora.

POZOR LANKO VYŤAHUJTE PRIAMOČIARO A NETRHAJTE ZA NEHO. MÔŽE DÔJSŤ K POŠKODENIU ZÁPADOK ŠTARTÉRA.

POZOR! Po naštartovaní motora a vrátení páčky sýtiča do prevádzkovej polohy môže dôjsť krátkodobu k zvýšeniu otáčok a rozbehu žacieho ústrojenstva vďaka zaaretovej páčke plynu v štartovacej polohe. Preto ihneď po vrátení páčky sýtiča do prevádzkovej polohy krátko pridajte plyn aby došlo k vypnutiu ochrany plynovej páčky a poklesu otáčok.

7. Ak motor beží vráťte páčku sýtiča nadol do prevádzkovej polohy ON (B). Krátko stlačte plynovú páčku. Tak dôjde k jej odisteniu a motor už pobeží vo voľnobežných otáčkach.

Poznámka - Vždy ako začnete s krovinorezom pracovať, nechajte motor zahriať niekoľko minút na voľnobeh. S novým motorom do vyprázdnenia cca 3 nádrží nepracujte na plný výkon, alebo len krátkodobu. Dôjde tak k lepšiemu zábehu motora a predĺžite tak jeho životnosť.

Vypnutie motora

Pred vypnutím uvoľnite plynovú páčku a nechajte motor pri voľnobežných otáčkach chvíľu vychladnúť.

Potom spínač zapalovania prepnite na pozíciu „0“.

PRI ŠTARTOVANÍ TEPLÉHO MOTORA JE POSTUP ROVNAKÝ, ALE BEZ POUŽITIA SYTIČA.

POZOR: Nedotýkajte sa horúceho tmiča výfuku, valca motora alebo prevodovej hlavy. Môžete sa popáliť. Tieto časti sú počas prevádzky mimoriadne horúce a zostávajú horúce ešte určitú dobu po vypnutí motora.

Údržba vzduchového filtra

Čistenie filtra

Presuňte páčku sýtiča do polohy (A) OFF, aby došlo k uzavretiu karburátora. Zamedzte tak vniknutiu prípadných nečistôt do hrdla pri vybratí vzduchového filtra.

Povoľte skrutku krytu vzduchového filtra a zložte kryt. Vyberte molitanový filter. Vyperte filter vo vlažnom roztoku vody s čistiacim prostriedkom napr. Jarou.

K ČISTENIU NEPOUŽÍVAJTE BENZÍN ANI INÉ ROZPÚŠŤADLÁ. Ak je filter dobre vypláchnutý a čistý, zabaľte ho do textilnej utierky vytlačte (nežmýkajte, aby nedošlo k jeho poškodeniu) a nechajte vyschnúť. Filter vložte späť až keď je dokonale preschnutý. **POZOR - NIKDY NEPREVÁDZKUJTE prístroj s poškodeným FILTROM ALEBO BEZ NEHO. DÔJDE k nevratnému poškodeniu MOTORA A STRATE ZÁRUKY.** Filter nasadte späť, kryt zatvorte a zaskrutkujte.

Kontrola palivového filtra

Kontrolu palivového filtra vykonávajte po 15-tich hodinách prevádzky.

Vylejte z nádrže palivo. Vyroberte si z kúsku drôtičky háčik, vsuňte ho do nádrže zachyťte palivovú hadičku s filtrom a opatrne, aby ste nepoškodili hadičku, vyberte filter z nádrže. Poškodený alebo zanesený filter vymeňte.

Karburátor

Karburátor je nastavený už z výroby. V záručnej dobe je oprávnený vykonávať nastavenie karburátora iba autorizovaný servis! Pri neodbornom nastavení karburátora môže dôjsť k vážnemu poškodeniu motora. Nemanipulujte so skrutkou nastavenia bohatosti zmesi. V prípade, že dochádza k pootáčaniu žacieho zariadenia vplyvom vysokých voľnobežných otáčok je dovolené ich nastavenie dorazovou skrutkou (21) na hornej časti karburátora.

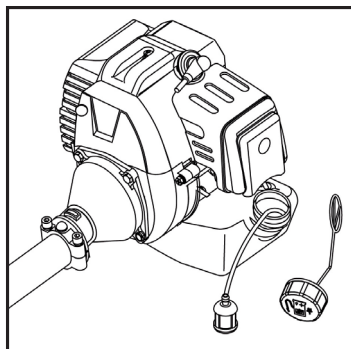

DÔLEŽITÉ: Príčinou neštandardného správania motora nie je vo väčšine prípadov chybné nastavený karburátor alebo jeho závada, ale znečistený vzduchový alebo palivový filter, staré palivo, prípadne zakarbónovaná alebo nefunkčná zapalovacia sviečka.

Nastavenie voľnobežných otáčok

Keďže je krovinorez vybavený odstredivou spojkou, môže dôjsť pri vysokých voľnobežných otáčkach k rozbiehaniu alebo pootáčaniu žacieho ústrojenstva.

Voľnobežné otáčky nastavujte, iba keď je motor zohriaty.

Krovinorez položte na zem. Naštartujte motor. Vezmite skrutkovač a nastavovaciu skrutku na karburátore otáčajte v protismere hodinových ručičiek pre zníženie otáčok, pre zvýšenie otáčok skrutkou otáčajte v smere hodinových ručičiek. Správna hodnota voľnobežných otáčok je 3200 ± 200 ot./min. Ak sa žacie ústrojenstvo aj po znížení voľnobežných otáčok stále otáča, alebo ak si nastavením otáčok nebudete istí, kontaktujte servisné stredisko.

Zapaľovacia sviečka

Pozor na popálenie - zapalovaciu sviečku demontujte len keď je motor studený. Pri prevádzke má zapalovacia sviečka rovnakú teplotu ako motor!

Kontrola / výmena zapalovacej sviečky

Odoberte konektor zapalovacej sviečky a vyskrutkujte ho trubkovým kľúčom, ktorý je súčasťou príslušenstva. Elektrody sviečky očistite od prípadných usadenín a karbónu. Skontrolujte, či elektrody nie sú príliš opálené alebo inak poškodené. Prekontrolujte izolátor, či nie je prasknutý. Akokoľvek poškodenú sviečku vymeňte za novú. Ak je všetko v poriadku, listovou mierkou zmerajte vzdialenosť elektród. Mala by byť 0,6 - 0,7 mm. Ak tomu tak nie je, jemným poklepom na vonkajšiu elektródu vzdialenosť upravte. Sviečku naskrutkujte späť. Utiahnite ju momentom 16,7 - 18,6 Nm.

Čistenie

Nikdy prístroj nepolievajte ani nekropte vodou alebo inými tekutinami. Rukoväte prístroja udržiavajte suché, čisté, bez zvyškov paliva a oleja. Prístroj čistite po každom použití, najmä žacie zariadenie. Skontrolujte či na hriadeli nie je namotaná tráva. Ak áno, odstráňte ju.

Na očistenie vonkajších častí krovinorezu používajte mäkkú kefu a vodou navlhčenú utierku alebo molitanovú špongiu. Nepoužívajte žiadne agresívne čistiace prostriedky. Čistiace prostriedky používané v domácnosti môžu obsahovať abrazívne častice, chemikálie alebo rozpúšťadlá. Môžu tak poškodiť plastové alebo hliníkové časti. Vlhké miesta utrite textilnou utierkou.

Uskladnenie

Pred uskladnením:

- starostlivo celý stroj vyčistite
- nechajte motor vždy vychladnúť a vyprázdňte palivovú nádrž
- skontrolujte funkčné diely či nevykazujú známky poškodenia

Krovinorez skladujte:

- na chladnom, suchom a bezpečnom mieste,
- mimo dosahu detí a nepovolaných osôb
- tak, aby bolo vylúčené jeho neoprávnené použitie.

Odstraňovanie závad

Motor nemožno naštartovať	
Príčina	Odstránenie závady
Palivová nádrž je prázdna	Naplniť nádrž palivom
Motor prestáva fungovať - je zahľtený palivom	Vypnite páčku sytiča, príp. vyskrutkujte a vysušte sviečku
Nefunkčná zapaľovacia sviečka.	Zapaľovaciu sviečku očistite alebo vymeňte.
Motor nebeží pri voľnobehu rovnomerne	
Upchatý vzduchový filter.	Vzduchový filter očistite alebo vymeňte.
Staré alebo chybne namiešané palivo.	Vyprázdňte palivovú nádrž, naplňte čerstvou zmesou.
Motor neakceleruje	
Motor neakceleruje	Vyprázdňte palivovú nádrž, naplňte čerstvou zmesou.
Motor nemá žiadny výkon alebo sa počas vyžínania vypína	
Strunová hlava je omotaná trávou.	Zastavte motor a strunovú hlavu vyčistite.
Znečistený filter.	Filter vyčistite alebo vymeňte.
Staré alebo chybne namiešané palivo.	Vyprázdňte palivovú nádrž, naplňte čerstvou zmesou.
Strunová hlava neuvolňuje rezné vlákna	
Strunová hlava je omotaná trávou.	Zastavte motor a strunovú hlavu vyčistite.
Strunová hlava je znečistená.	Cievku aj kryt cievky vyčistite.

Likvidácia

Po ukončení životnosti prístroj, príslušenstvo a obal odovzdajte v súlade s požiadavkami na ochranu životného prostredia do recyklačnej zberne. Tento výrobok nepatrí do bežného komunálneho odpadu.



Evidenčné číslo výrobcu: 02355/05-ECZ

Informácie

Na pracovnom mieste sa môžu vyskytnúť faktory, ktoré môžu ovplyvniť hodnoty, majúce trvalé účinky, charakterizujúce pracovný priestor - ako sú zdroje prachu, hluku atď. Prípustné hodnoty na pracovnom mieste môžu byť tiež rôzne v jednotlivých krajinách. Informácie slúžia užívateľovi zariadenia k lepšiemu zhodnoteniu nebezpečenstva a rizík.

Všetky informácie, vyobrazenia a špecifikácie sa zakladajú na najnovších informáciách o výrobku, ktoré boli k dispozícii v čase vytlačenia tohto návodu. Výrobca si vyhradzuje právo na technické, estetické a funkčné zmeny svojich výrobkov bez predchádzajúceho upozornenia. Je to v súvislosti so snahou výrobcu o neustály vývoj a inováciu svojich výrobkov. Zmeny obrazové a textové informácie a tlačové chyby vyhradené.



35*35mm



200*45mm



29*18mm



25mm

VYHLÁSENIE O ZHODE

Výrobca: PROTECO náradie s.r.o.
Radlická 2487/99, 150 00 Praha 5
Česká republika, IČO: 47453630

Dodávateľ pre Slovenskú republiku:

PROTECO náradie s.r.o.
Blagoevova 9, 851 04 Bratislava – Petržalka, IČO: 50 635 875

Označenie výrobku: 51.06-KR-43 - krovínorez 42,7 ccm 2 – taktný PROTECO
51.06-KR-52 - krovínorez 51,7 ccm 2 - taktný PROTECO

Typ: PNBC415-3
PBNC520-3

Výrobok: spĺňa všetky príslušné ustanovenia technických predpisov, tj Predmetných smerníc Európskych spoločenstiev.

Pri posúdení zhody boli použité nasledovné normy:

- EN ISO 14982:2009
- EN ISO 11094:1991
- EN 60335-1
- EN 50636-2-91
- EN 50581
- EN ISO 11806-1:2011
- EN ISO 22868:2011
- EN ISO 3744:1995

Garantovaná hladina akustického výkonu L_{WA} 113 dB (A).
Nameraná hladina akustického výkonu L_{WA} 109,83 dB (A).

Posúdenie zhody bolo vydané na základe skúšok vykonaných skúšobňou: ITS Shanghai, 1198 Qinzhou Road, Caohejing Development, Shanghai 200233, China

Na základe certifikátov a reportov: SH10111007-001+A1+A2+A3+M4+M5+M6+M7+M8+M9+M10,
190101028SHA-V3, JSH007120476 001+A1+A2+A3+A4+A5+A6+A7+A8+A9+A10+A11,SH12101207-001/A1,
SH12051817-004, SH11020366-001, SH11020367-001.

Posledné dvojčíslenie roku v ktorom bolo označenie CE na výrobok umiestnené: 20

Osoba poverená kompletáciou technickej dokumentácie: Libor Knap
Podbřeží 63
518 03



Libor Knap
Kontakt spoločnosti
PROTECO náradie s.r.o.
Blagoevova 9
Bratislava-mestská časť Petržalka 851 04
IČ: 50635875 DIČ: 2120403230
IČ DPH: SK2120403230

ZÁRUČNÝ LIST

Pečiatka a podpis predajcu:

.....

Dátum predaja:

Záznamy o vykonaných opravách (dátum, podpis):

1.

2.

3.

PROTECO®



Dodávateľ pre Slovenskú republiku:
PROTECO náradie s.r.o.
Blagoevova 9, 851 04 Bratislava - Petržalka
www.proteco-naradie.sk

PROTECO®